

**ROBINET A TOURNANT SPHERIQUE 2 PIECES A BRIDES PN 16/40 GAMME JC
DIN LONG (3202-1 F1)**



ISO 9001:2008

BUREAU VERITAS
Certification



ISO 14001:2004

BUREAU VERITAS
Certification



PED/2014/68/UE

BUREAU VERITAS
Certification



Certificat 3.1



**JC
VALVES**



SÉCU FEU



Dimensions : DN 15 à 200 mm
Raccordement : A brides PN16/40 R.F.
Température Mini : -20°C
Température Maxi : + 260°C
Pression Maxi : 40 Bars jusqu'au DN50, 16 bars au-delà
Caractéristiques : Motorisable
Sécurité feu ISO 10497 : 2004, API 607 5th, BS 6755 Part 2 et API 6FA
Emissions fugitives EN 15848-1:2006 et TA LUFT
Atex, sièges PTFE chargés 20% graphite

Matière : Acier ASTM A216 WCB

ROBINET A TOURNANT SPHERIQUE 2 PIECES A BRIDES PN 16/40 GAMME JC DIN LONG (3202-1 F1)

CARACTERISTIQUES :

- Passage intégral
- Axe inéjectable
- Sièges PTFE chargés 20% Graphite
- Système de cadenassable en option
- Motorisable (Platine ISO 5211)
- Modèle 2 pièces (Split body)
- A brides R.F. PN40 jusqu'au DN 50, PN16 au-delà
- Système antistatique
- Sécurité feu ISO 10497 : 2004, API 607 5th, BS 6755 Part.2 et API 6FA
- Emissions fugitives EN 15848-1 : 2006 et TA LUFT VDI 2440
- Etanchéité de l'axe par presse étoupe Graphite + joint torique FKM
- Trou de dégazage dans la sphère (au niveau du contact avec l'axe pour éviter une surpression dans la sphère en position ouverte)

UTILISATION :

- Produits chimiques, industries pétrochimiques, installations hydrauliques, chauffage, distribution air, eau
- Températures mini et maxi admissibles Ts : -20°C à + 260°C
- Pression maxi admissible Ps : 40 bars jusqu'au DN50, 16 bars au-delà (voir courbe)
- Tenue au vide 10^{-2} torr
- Air comprimé à température ambiante : 16 bars maximum
- Vapeur saturée : 14 bars maximum

COURBE PRESSION / TEMPERATURE (HORS VAPEUR) :

Pression (Bar)

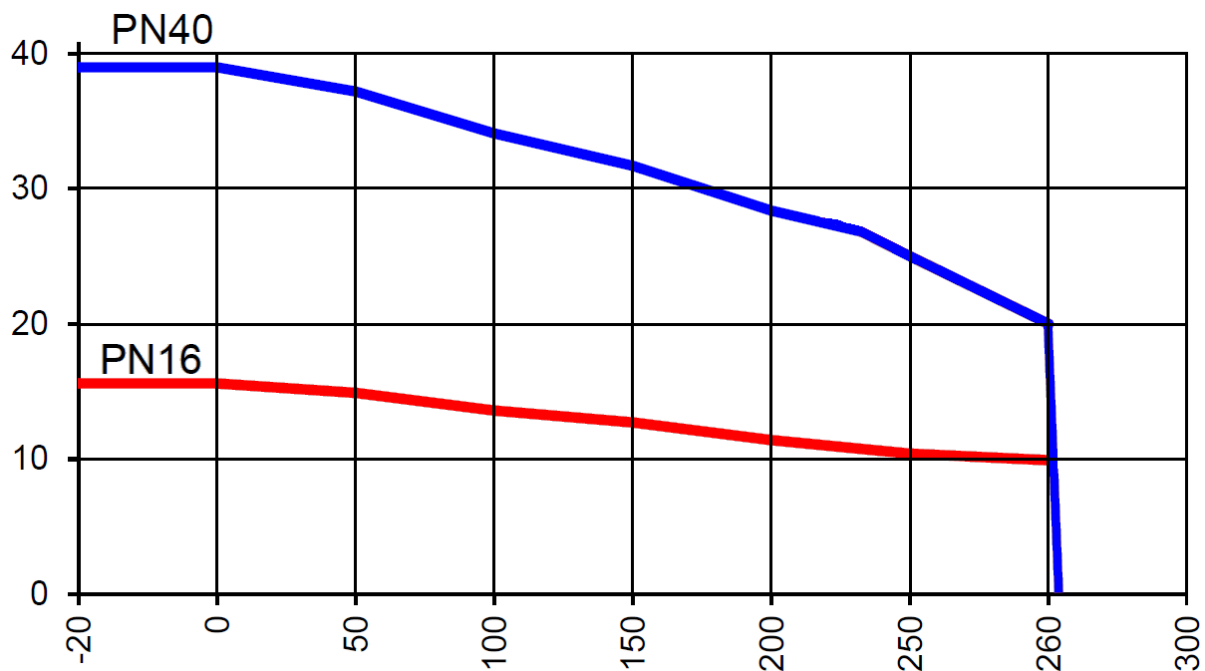

Température (°C)

ROBINET A TOURNANT SPHERIQUE 2 PIECES A BRIDES PN 16/40 GAMME JC DIN LONG (3202-1 F1)

COEFFICIENT DE DEBIT Kvs (en m3 / h) :

DN	15	20	25	32	40	50	65	80	100	125	150	200
Kvs (m3 / h)	20	40	75	130	170	270	550	1000	1650	3000	4200	9000

COUPLES DE MANŒUVRE (en Nm sans coefficient de sécurité) :

DN	BTO*	RTO	ETO	BTC	RTC	ETC*	MAST	Ps (bars)
15	13,2	7,2	8,4	9,6	7,2	10,8	26	40
20	16,8	8,4	9,6	13,2	8,4	13,2	26	40
25	24	12	14,4	18	12	19,2	26	40
32	30	15,6	18	22,8	15,6	24	69	40
40	39,6	20,4	24	30	20,4	31,2	85	40
50	55,2	27,6	33,6	42	27,6	44,4	85	40
65	73,2	37,2	44,4	55,2	37,2	58,8	176	16
80	116,4	58,8	69,6	87,6	58,8	93,6	246	16
100	159,6	80,4	96	120	80,4	127,2	305	16
125	271,2	135,6	163,2	204	135,6	217,2	607	16
150	384	192	230,4	288	192	307,2	974	16
200	832,8	416,4	499,2	625,2	416,4	666	1387	16

BTO* : Couple de démarrage

ETC* : Couple de fermeture

GAMME :

- Robinet à tournant sphérique acier à commande par poignée PN40 Ref. **340AICG** du DN 15 au DN 50
- Robinet à tournant sphérique acier à commande par poignée PN16 Ref. **316AICG** du DN 65 au DN 150
- Robinet à tournant sphérique acier axe nu PN16 Ref. **316AICG** en DN200

RACCORDEMENT :

- A brides R.F. PN40 jusqu'au DN 50, PN16 au-delà

ROBINET A TOURNANT SPHERIQUE 2 PIECES A BRIDES PN 16/40 GAMME JC DIN LONG (3202-1 F1)

ACCESSOIRES :



- Système de cadenassage DN 15-200 Ref.9830130 à 9830138



- Système de cadenassage renforcé (anti-pincement) DN 15-200 Ref.9830120 à 9830129



- Levier inox DN 15-150 Ref. 9830513 à 9830520



- Volant Ovale inox DN 15-50 Ref.9830575 à 9830577



- Réducteur à volant DN 125-300 Ref. 9830397 à 9830401



- Réhausse inox simple DN 15-200 Ref. 9810615 à 9810623



- Réhausse standard avec platine ISO acier DN 15-100 Ref. 9810624 à 9810627
- Réhausse standard avec platine ISO inox DN 15-100 Ref. 9810628 à 9810631

ROBINET A TOURNANT SPHERIQUE 2 PIECES A BRIDES PN 16/40 GAMME JC DIN LONG (3202-1 F1)

NOMENCLATURE ROBINETS :

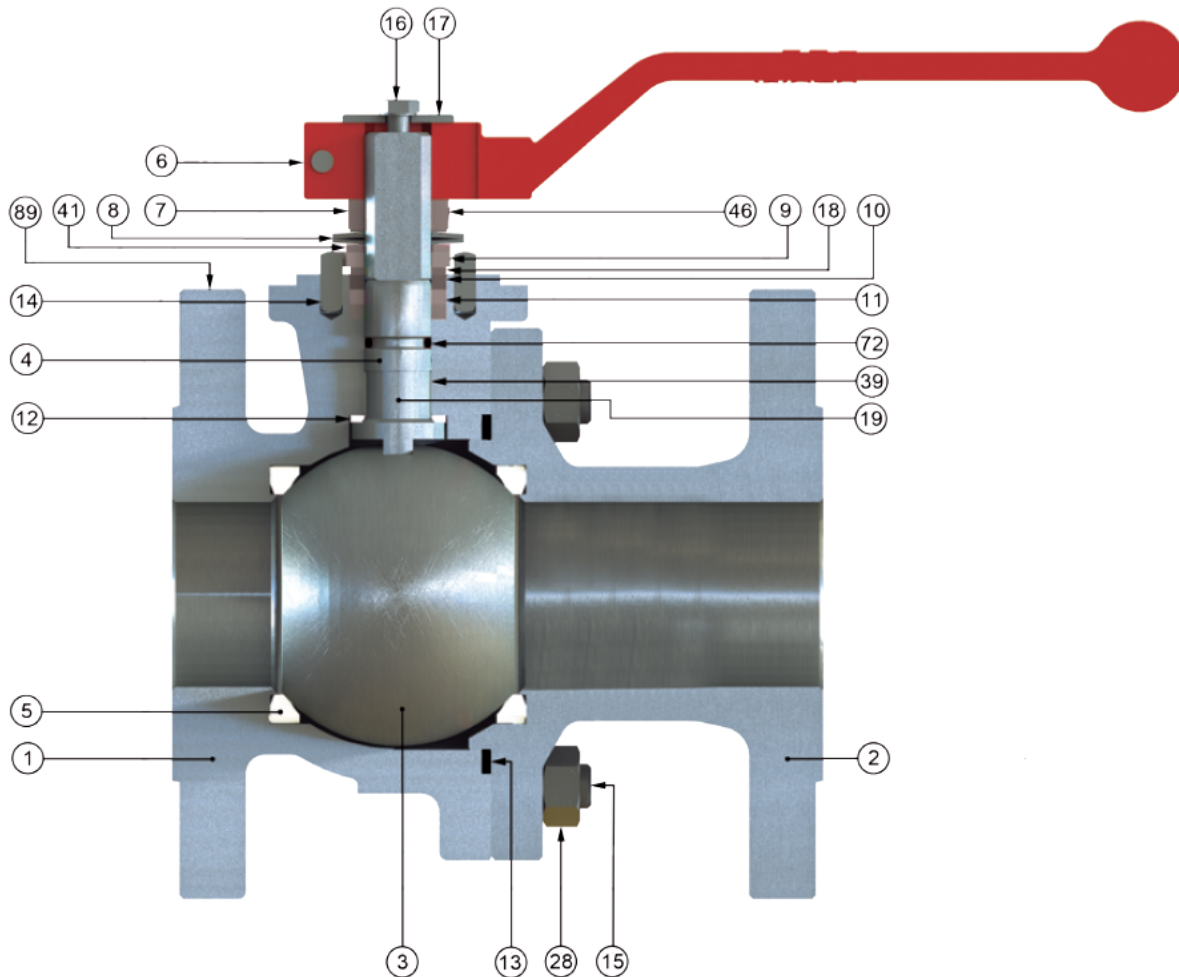

Repère	Désignation	Matériaux
1	Corps	ASTM A216 WCB 1.0619
2	Embout	
3	Sphère DN15-25	ASTM A479 Tp.316
	Sphère DN 32-200	Inox ASTM A 351 CF8M
4	Axe	ASTM A479 Tp.316
5	Siège	PTFE chargé 20% graphite
6	Poignée	Fonte GS
7	Ecrou presse étoupe	Acier zingué
8	Rondelle ressort	Acier
9	Rondelle stop	Acier
10	Fouloir	Inox AISI 303
11	Presse étoupe	Graphite
12	Rondelle de glissement	PTFE chargé 25% verre

Repère	Désignation	Matériaux
13	Joint de corps spirométallique	Inox 316L + PTFE + Graphite
14	Butée	Acier
15	Vis (goujon DN32-100)	DIN 933 8.8 zingué dichrom.
16	Vis poignée	DIN 933 A4-70
17	Rondelle	Acier zingué
18	Bague	PTFE chargé 25% verre
19	Système antistatique	Inox
28	Ecrou (DN32-100)	DIN 934 8.8 zingué dichrom.
39	Bague guidage (DN25-200)	PTFE chargé 25% verre
41	Rondelle (DN40-200)	Acier
46	Rondelle	Inox AISI 304
72	Joint torique	FKM
89	Plaque d'identification	Inox

ROBINET A TOURNANT SPHERIQUE 2 PIECES A BRIDES PN 16/40 GAMME JC DIN LONG (3202-1 F1)

NOMENCLATURE REDUCTEURS :

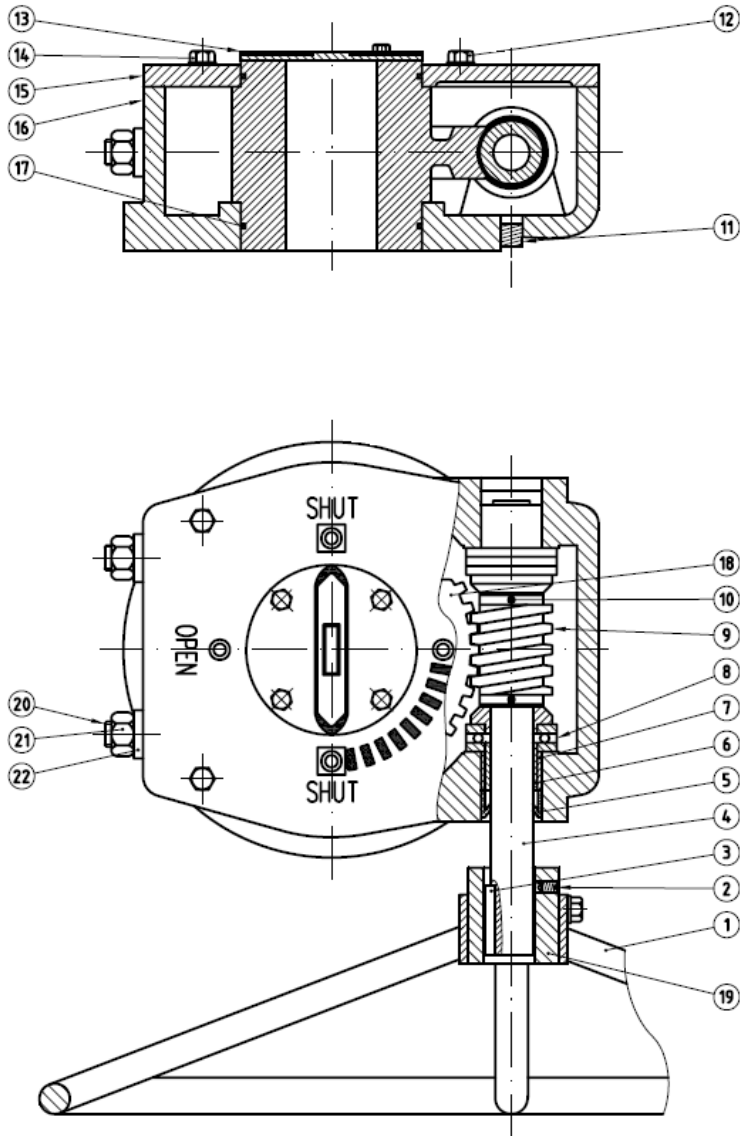

Repère	Désignation	Matériaux
1	Volant	Acier
2	Vis	
3	Clavette	
4	Axe réducteur	AISI 1045
5	Joint	Caoutchouc
6	Coussinet	Alliage de cuivre
7	Bague de guidage	
8	Roulement	Acier
9	Vis sans fin	AISI 1045
10	Goupille	Acier
11	Bouchon	
12	Vis	
13	Indicateur de position	Fonte
14	Vis	Acier
15	Couvercle	Fonte
16	Capot	
17	Joint torique	Caoutchouc
18	Engrenage	Fonte GS
19	Ecrou	Acier
20	Vis de butée	
21	Ecrou	
22	Rondelle frein	
23-24	Boîtier	Fonte
25	Joint	Caoutchouc
26-27-28	Vis + rondelle	Acier
29	Roue	
30	Bague de guidage	Alliage de cuivre
31	Vis	Acier
32	Goupille élastique	
33	Enveloppe	
34	Goupille	

ROBINET A TOURNANT SPHERIQUE 2 PIECES A BRIDES PN 16/40 GAMME JC DIN LONG (3202-1 F1)

DIMENSIONS ROBINETS (en mm) :

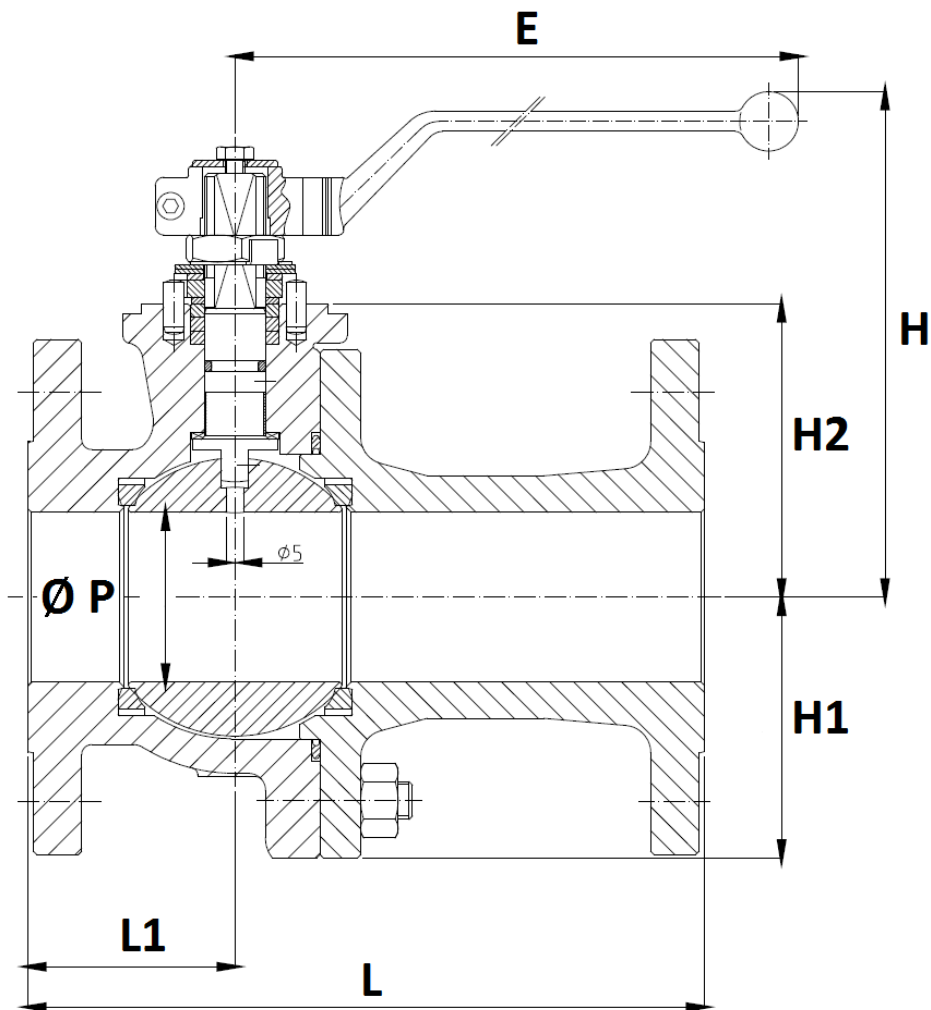

DN	15	20	25	32	40	50	65	80	100	125	150	200*
Ø P	15	20	25	32	40	50	65	80	100	125	151	203
L	130	150	160	180	200	230	290	310	350	400	480	600
L1	53	52	48.5	54	55	61	75.5	82	90.5	120	135	200
E	164	164	164	210	213	213	348	445	495	698	698	868
H	111	118	130	131	148	155	169	207	232	265	298	353
H1	-	-	-	-	-	-	-	-	118	138	160	208
H2	46	53	58	66.5	76	83.5	97	111	133	156	183	233
Poids (en Kg)	3	3.8	5.2	7.6	9.6	12.9	18.3	24	36	58	81	-

* Poignée sur demande en DN200 (axe nu en standard)

ROBINET A TOURNANT SPHERIQUE 2 PIECES A BRIDES PN 16/40 GAMME JC DIN LONG (3202-1 F1)

DIMENSIONS PLATINE ISO ET AXE (en mm) :

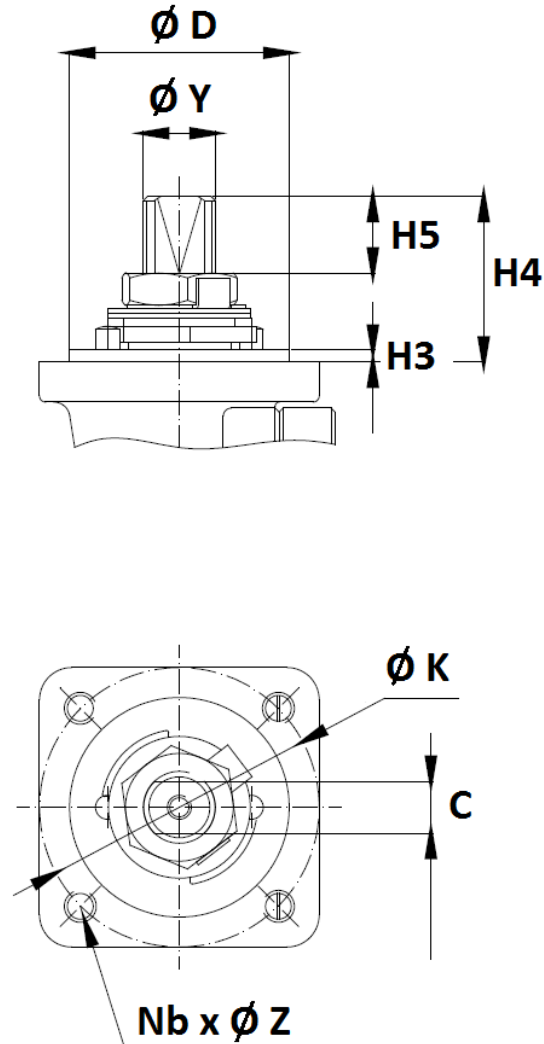

DN	15	20	25	32	40	50	65	80	100	125	150	200
H3	1.5				3							4
H4	11.2	14.7	22.7	32	41.5	41.5	44	44.5	56.5	56	68	72
H5	5	8.5	9.5	13	18.3	18.3	18.6	18.6	27.8	24.7	37.1	36.5
C	9	9	9	12	13	13	16	18	20	25	29	32
Ø Y	M12x1.5			M16x1.5	M18x1.5		M22x1.5	M25x1.5	M28x1.5	M35x2	M40x2	M45x2
Ø D	35				55			70		85		100
Ø K	50	50	50	50	70	70	70	102	102	125	125	140
ISO	F05	F05	F05	F05	F07	F07	F07	F10	F10	F12	F12	F14
N x Ø Z	4 x M6	4 x M6	4 x M6	4 x M6	4 x M8	4 x M8	4 x M8	4 x M10	4 x M10	4 x M12	4 x M12	4 x M16

**ROBINET A TOURNANT SPHERIQUE 2 PIECES A BRIDES PN 16/40 GAMME JC
DIN LONG (3202-1 F1)**

DIMENSIONS REDUCTEURS DN125-200 (en mm) :

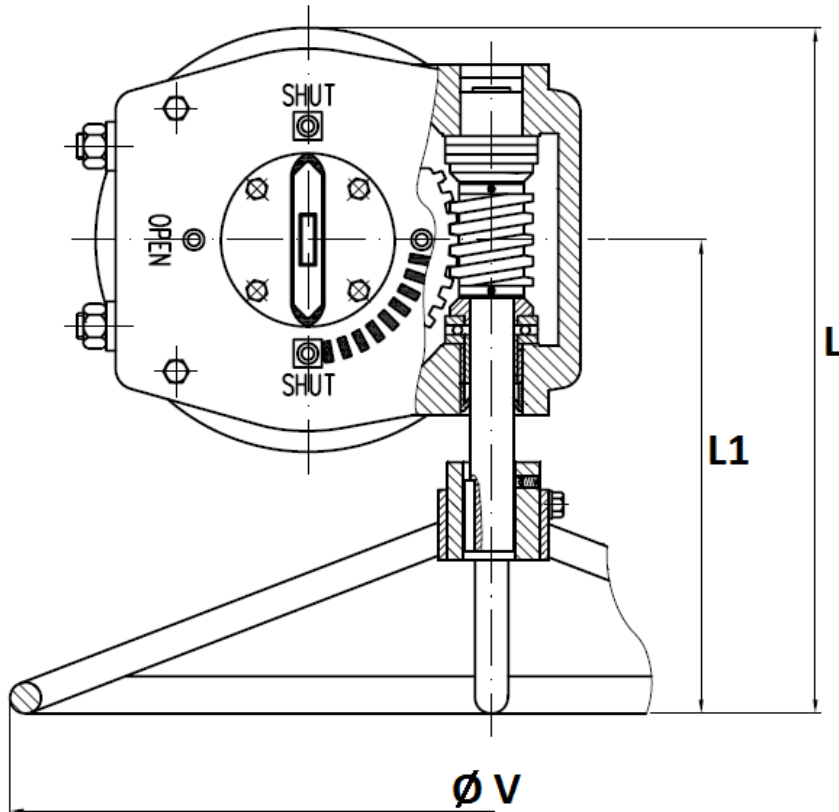
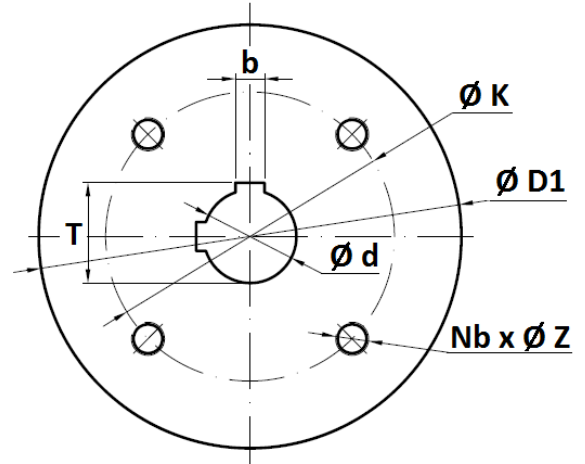
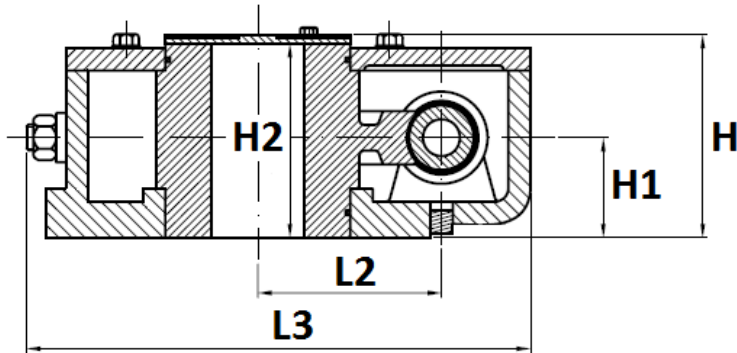

DN	125-150-200
Ø V	465
L	331.5
L1	229
L2	77.5
L3	245
H	107
H1	55
H2	85
Ø d	45
Ø D1	205
Ø K	140
ISO	F14
Nb - Ø Z	4-M16x20
b	14
T	48.6
Poids (en Kg)	17.8
Couple (Nm)	1200

ROBINET A TOURNANT SPHERIQUE 2 PIECES A BRIDES PN 16/40 GAMME JC DIN LONG (3202-1 F1)

DIMENSIONS VOLANTS OVALES DN15-50 (en mm) :

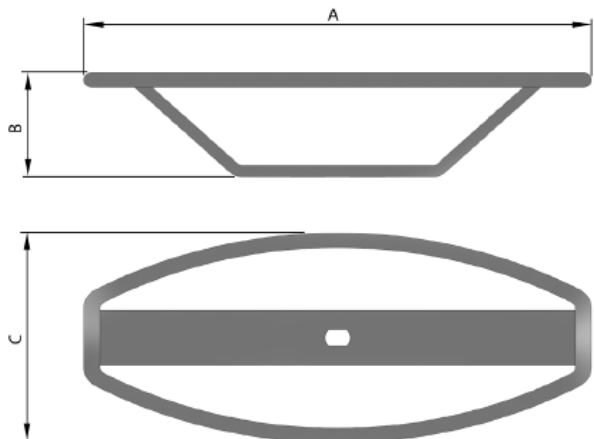

DN	15	20	25	32	40	50
A	160	160	160	200	216	216
B	54	54	54	56	57	57
C	75	75	75	90	100	100
Poids (en Kg)	0.25	0.25	0.25	0.5	0.55	0.55
Ref.	9830575			9830576	9830577	

DIMENSIONS POIGNEES INOX DN15-200 (en mm) :

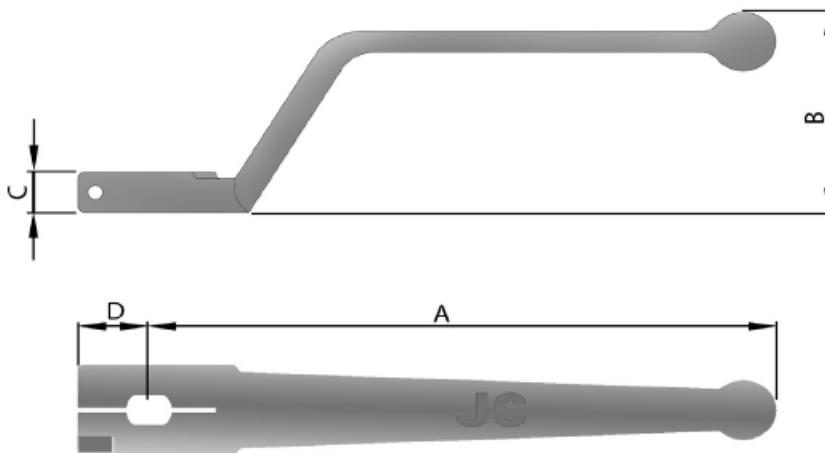

DN	15	20	25	32	40	50	65	80	100	125	150	200
A	163.5			300	212.5		347.5	445	495	697.5		867.5
B	58.5			45	48.5	46.5	70	70	77.5	84.5	84.5	
C	12			16	21		20		29	30	40	
D	18.5			22	25.5			33		47		55
Poids (en Kg)	0.2			0.3	0.53		0.63	1.52	1.85	2.95	3.4	4.6
Ref.	9830513			9830514	9830515		9830516	9830517	9830518	9830519	9830520	

ROBINET A TOURNANT SPHERIQUE 2 PIECES A BRIDES PN 16/40 GAMME JC DIN LONG (3202-1 F1)

DIMENSIONS REHAUSSES SIMPLES INOX DN15-200 (en mm) :

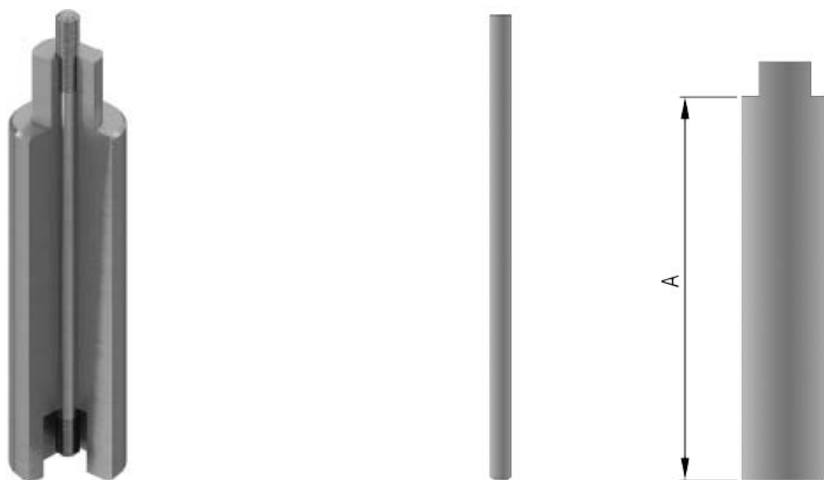

DN	15	20	25	32	40	50	65	80	100	125	150	200
A	100											
Poids (en Kg)	0.25		0.57		0.56		0.78	1.03	1.42	1.67	2.25	2.97
Ref.	9810615		9810616		9810617		9810618	9810619	9810620	9810621	9810622	9810623

DIMENSIONS REHAUSSES STANDARDS AVEC PLATINE ISO (ACIER/INOX) DN15-100 (mm) :

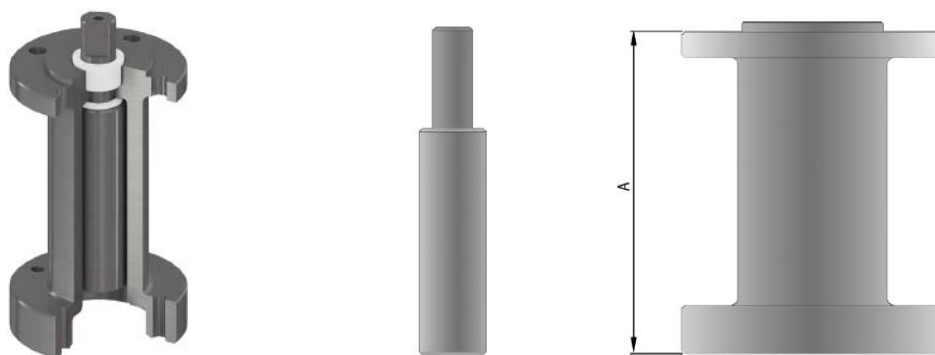

DN	15	20	25	40	50	80	100
A	100						
Poids (en Kg)	1.24			2.63		4.78	4.18
Ref. Acier	9810624			9810625		9810626	9810627
Ref. Inox	9810628			9810629		9810630	9810631

ROBINET A TOURNANT SPHERIQUE 2 PIECES A BRIDES PN 16/40 GAMME JC DIN LONG (3202-1 F1)

NORMALISATIONS :

- Fabrication suivant la norme ISO 9001:2008 et ISO 14001 : 2004
- DIRECTIVE 2014/68/UE : CE N° 0056
Catégorie de risque IV module H1
- Certificat 3.1 sur demande
- Conception suivant la norme EN 1983 – ISO 17292 et EN 12516
- Tests d'étanchéité suivant la norme EN 12266-1, Taux A
- Marquage suivant la norme EN 19
- Sécurité feu suivant la norme ISO 10497 : 2004, API 607 5th, BS6755 Part 2, et API 6FA 1994
- Emissions fugitives suivant la norme EN 15848-1 : 2006 Classe B et TA LUFT VDI 2440
- Sûreté de fonctionnement de niveau SIL2 suivant la norme IEC/EN 61508, SIL 3 possible suivant l'architecture de l'installation
- Brides type B1 (R.F.) suivant la norme EN 1092-1 PN16/40
- Qualité de finition de surface suivant norme MSS SP 55
- Platine suivant la norme ISO 5211
- Ecartement suivant la norme EN 558 série 1 (DIN Long 3202-1 F1)
- ATEX Groupe II Catégorie 2 G/2Dc Zone 1 & 21 Zone 2 & 22 (marquage en option) suivant la directive 2014/34/UE
- Certification Russe TRCU 10, TRCU 12 et TRCU 32 (Marquage et déclaration EAC **sur demande**)

PRECONISATIONS : Les avis et conseils, les indications techniques, les propositions, que nous pouvons être amenés à donner ou à faire, n'impliquent de notre part aucune garantie. Il ne nous appartient pas d'apprécier les cahiers des charges ou descriptifs fournis. Il appartient au client de vérifier l'adéquation entre le choix du matériel et les conditions réelles d'utilisation.

ROBINET A TOURNANT SPHERIQUE 2 PIECES A BRIDES PN 16/40 GAMME JC DIN LONG (3202-1 F1)

INSTRUCTIONS DE MONTAGE ET MAINTENANCE :

REGLES GENERALES :

- Bien vérifier l'adéquation entre le robinet et les conditions de service réelles (nature du fluide, pression et température)
- Prévoir suffisamment de robinets pour pouvoir isoler les tronçons de tuyauterie pour faciliter l'entretien des matériels.
- Vérifier attentivement que les robinets installés soient conformes aux différentes normes en vigueur.

INSTRUCTIONS DE MONTAGE :

- Avant montage des robinets, bien vérifier l'encombrement entre brides. La robinetterie n'absorbera pas les écarts. Les déformations résultant de cette pratique peuvent entraîner des problèmes d'étanchéité, des difficultés de manœuvre et même des ruptures.
- Vérifier la propreté des faces de brides de la robinetterie et de raccordement.
- Les tuyauteries doivent être parfaitement nettoyées et exemptes de toutes impuretés pouvant endommager les étanchéités et la sphère.
- Les tuyauteries doivent être parfaitement alignées et leur supportage suffisamment dimensionné afin que les robinets ne supportent aucune contrainte extérieure.
- Caler provisoirement les tronçons de tuyauterie qui n'ont pas encore leurs supports définitifs. Ceci pour éviter d'appliquer des contraintes importantes sur la robinetterie.
- Le serrage de la boulonnerie de raccordement doit être réalisé en croix.
- Les robinets resteront ouverts pendant les opérations de nettoyage des tuyauteries pour éviter d'avoir des impuretés entre la sphère et le corps.
- Les essais sous pression de l'installation doivent être effectués lorsque la tuyauterie est parfaitement propre.
- Les essais se font robinet partiellement ouvert. La pression d'essai ne doit pas dépasser les caractéristiques du robinet conformément à la norme EN 12266-1.
- La mise sous pression doit être progressive.

MAINTENANCE :

- Il est recommandé de faire une manœuvre complète (ouverture, fermeture) du robinet 1 à 2 fois par an.
- Lors d'une intervention sur le robinet, s'assurer que la tuyauterie n'est plus sous pression, qu'il n'y a plus d'écoulement dans la tuyauterie, que celle-ci est isolée. Vidanger tout fluide dans la tuyauterie. La température doit être suffisamment basse pour effectuer l'opération sans risque. Si le fluide véhiculé est corrosif, inerte l'installation avant intervention.